



SAFETY & QUALITY

The RBF Series

OWNER'S GUIDE



TOOLS REQUIRED:

- Phillips Screwdriver
- Straight Screwdriver

- Wire Strippers
- Utility Knife
- Insulated Wire Connectors

Features & Benefits

- Retrofits into model RBC wall can or use with wall can model RBFC
- Primary and Secondary Thermal Safeguards
 - Robust, heavy duty high temperature manual power reset
 - Over-temperature one-time thermal fuse
- Nichrome element wrapped around mica insulators for durability
- Powder coat paint process eliminates sharp cutting edges
- Stainless steel grill and frame
- Convenient ON-OFF rocker switch control
- Two year extended warranty
- Factory tested and UL listed

MODELS:

RB101 (Supersedes Models RB101 & RB121)

IMPORTANT INSTRUCTIONS

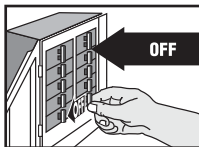

⚠ WARNING

Turn the electrical power off at the electrical panel board (circuit breaker or fuse box) and lock or tag the panel board door to prevent someone from turning on power while you are working on the heater. Failure to do so could result in serious electrical shock, burns, or possible death.

1. Read all instructions before using this heater.
2. Read all information labels. **Verify that the electrical supply wires are the same voltage as the heater.**
3. All electrical work and materials must comply with the National Electric Code (NEC), the Occupational Safety and Health Act (OSHA), and all state and local codes.
4. Connect the grounding screw provided in the wall can to the supply ground wire.
5. If you need to install a new circuit or need additional wiring information, consult a qualified electrician.
6. Protect electrical supply from kinks, sharp objects, oil, grease, hot surfaces or chemicals.
7. ⚠ **WARNING!**
Overheating or fire may occur. DO NOT install the heater in a floor, ceiling, or behind doors.
8. ⚠ **WARNING!**
Fire or explosion may occur. DO NOT install heater in any area where combustible vapors, gases, liquids, or excessive lint or dust are present.
9. ⚠ **WARNING!**
Burn Hazard. This heater is hot when in use. To avoid burns, do not let bare skin touch hot surfaces. Use extreme caution when any heater is used by or near children or invalids.
10. ⚠ **WARNING!**
Risk of Electrical Shock. Connect grounding lead to grounding screw provided. Keep all foreign objects out of heater.
11. ⚠ **WARNING!**
Risk of Fire. Do not block heater. Heater must be kept clear of all obstructions: a minimum of 3 feet in front, 6 inches above and on both sides. Heater must be kept clean of lint, dirt and debris. (See Maintenance Instructions).
12. Use this heater only as described in this manual. Any other use not recommended by the manufacturer may cause fire, electrical shock, or injury to persons.

SAVE THESE INSTRUCTIONS

www.cadetco.com Tel: 360-693-2505 P.O. Box 1675 Vancouver, WA 98668-1675

READ ALL INSTRUCTIONS AND SAFETY INFORMATION

IMPORTANT! It is extremely important you verify the electrical supply wires are the same voltage as the heater (i.e. 120 volt heater to 120 volt power supply and 240 volt heater to 240 volt power supply). If replacing an existing heater, check the labels of the old heater and replace using the same voltage. Hooking a 240 volt heater to a 120 volt power supply will drastically reduce the heater's output. Hooking a 120 volt heater to a 240 volt power supply will destroy the heater. Connecting your heater to an incompatible power supply will void the warranty.

Warranty is void if any material is sprayed on the element or blower. Use paintmask provided if walls are to be textured or painted.

Installation Instructions

Part One

PLACEMENT: UL approved for vertical installation only.

CONTROL OF HEATER: ON-OFF control built into product.

How do I install for new construction?

STEP 1 Mount The Wall Can

The wall can is designed to fit between two standard 16 inches on-center studs. UL requires a minimum clearance of 6 inches adjacent vertical surfaces such as walls, shelving, drapes, etc. Manufacturer recommends 12 inches from finished floor and adjacent surfaces. (**Note:** Front edge of wall can must be flush with finished wall. If installing on unfinished wall; face of wall can must extend from face of stud to allow for thickness of sheetrock.) Secure the wall can to the studs with two screws or nails, right or left hand mounting (See Figure 1).

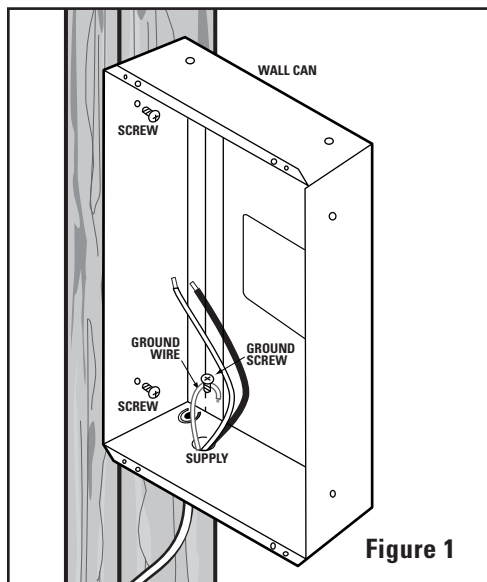

Figure 1

STEP 2 Route Supply Wires

Route supply wire from circuit breaker through opening in bottom of wall can and secure with strain relief connector, leaving 6 inches to 10 inches wire lead for later use. Connect supply ground wire to grounding screw in wall can (See Figure 1).

How do I install in an existing wall?

STEP 1 Cut Hole In Wall

Cut a hole 10 $\frac{1}{4}$ inches wide by 16 $\frac{3}{4}$ inches high next to wall stud. UL requires a minimum clearance of 6 inches adjacent vertical surfaces, such as walls, shelving, drapes, etc. Manufacturer recommends 12 inches from finished floor and adjacent surfaces (See Figure 2).

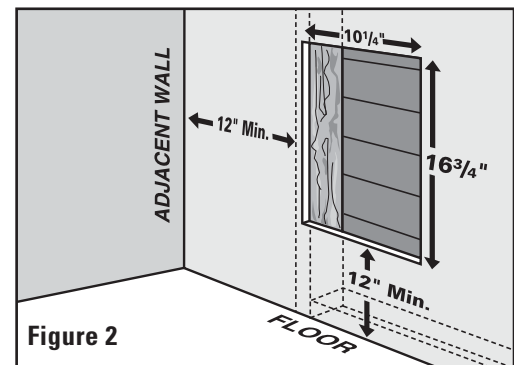

Figure 2

STEP 2 Route Supply Wires

Route supply wire from circuit breaker through opening in bottom of wall can and secure with strain relief connector, leaving 6 inches to 10 inches wire lead for later use. Connect supply ground wire to grounding screw in wall can (See Figure 1).

STEP 3 Mount The Wall Can

The wall can is designed to fit between two standard 16 inches on-center studs. Note: Front edge of wall can must be flush with finished wall (See Figure 2). Secure the wall can to the studs with two screws or nails, right or left hand mounting (See Figure 1).

Part Two

STEP 1 Insert Heater Assembly Into Wall Can

Install spring clips on wall can edge, two at the top and two at the bottom (See Figure 3). Lay heater assembly on its front surface and position so rocker switch will be installed at bottom of wall can (See Figure 4). Make the connection of the supply wires to the lead wires from the rocker switch. Position the heater assembly to fit adapter plate to the surface of the wall can (See Figure 3). Be sure all lead wires are inside the wall can before securing heater assembly. (Use the four #10 32 x $\frac{1}{2}$ inch machine screws; two at top and two at bottom.)

STEP 2 Install Grill Frame and Grill

Remove protective film from frame and grill before installing. Place grill frame outside top and bottom flanges of the heater assembly. Place grill over frame and secure with the four finishing washers and four #10 x $\frac{1}{2}$ inch Phillips oval head sheet metal screws (See Figure 3). Start all four screws before tightening (**Note:** Over tightening screws may damage grill).

Installation Instructions

Retrofitting RBF101 as Replacement for RB Heaters

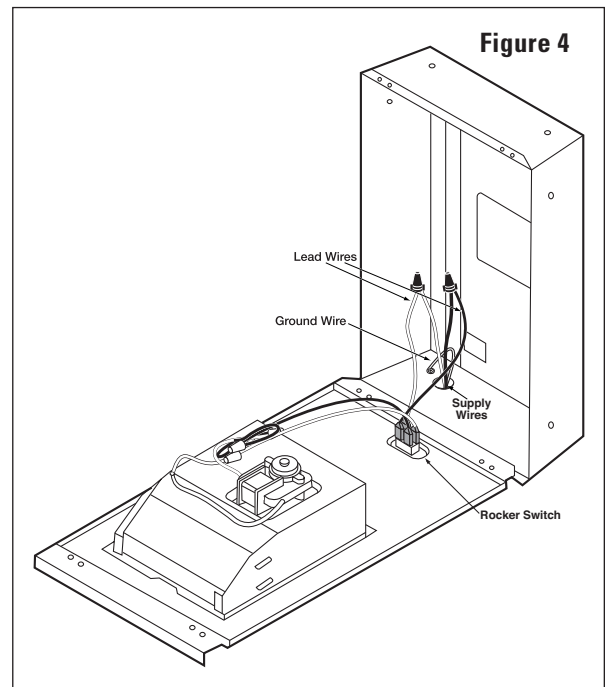
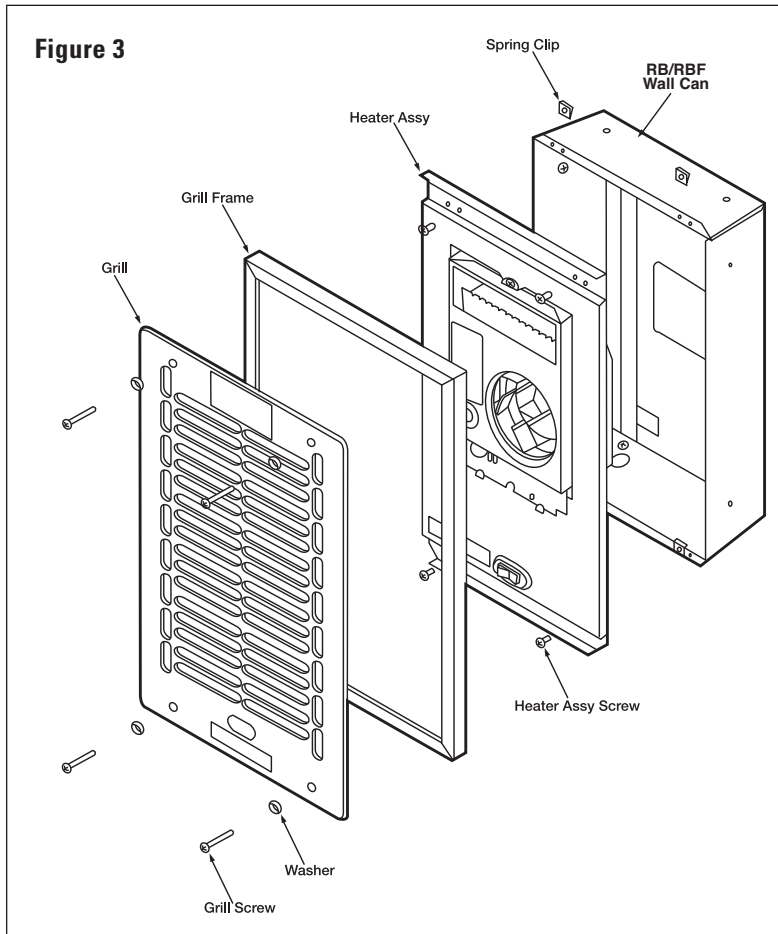

For installation in newer RB/RBF wall can only.

STEP 1 Remove Existing Heater

- A. **⚠ WARNING!** Before removing grill, turn the electrical power off at the electrical panel board (circuit breaker or fuse box). Lock or tag the panel board door to prevent someone from accidentally turning the power on while you are working on the heater. Failure to do so could result in serious electrical shock, burns, or possible death.
- B. It is important that you verify power has been turned off and no power is going to the heater before proceeding. Circuit breakers are often not marked correctly and turning the wrong breaker off could mean electricity is flowing to the heater, even if the heater does not appear to be working. If you are uncomfortable working with electrical appliances, unable to follow these guidelines, or do not have the necessary equipment, consult a qualified electrician.
- C. Once you verify the power has been turned off correctly, proceed to next step.
- D. Remove screws and take off grill.
- E. Separate supply wire and lead wire connections.

STEP 2 Install Heater Assembly Into Wall Can

Install spring clips on wall can edge, two at the top and two at the bottom (See Figure 3). Lay heater assembly on its front surface and position rocker switch to be installed at bottom of wall can (See Figure 4). Make the connection of the supply wires to the lead wires from the rocker switch. Position the heater assembly to fit adapter plate to the surface of the wall can (See Figure 3). Important: Push wires into bottom of wall can during insertion. Be sure that wires are not caught between motor and wall can. Attach assembly using the four #10 32 x 1/2 inch machine screws; two at top and two at bottom.

STEP 3 Install Grill Frame and Grill

Remove protective film from frame and grill before installing. Place grill frame outside top and bottom flanges of the heater assembly. Place grill over frame and secure with the four finishing washers and four #10 x 1/2 inch Phillips oval head sheet metal screws (See Figure 3). Start all four screws before tightening. **(Note:** Over tightening screws may damage grill.)

⚠ WARNING
Risk of Electrical Shock. Connect grounding lead to grounding screw provided. Keep all foreign objects out of heater.

⚠ WARNING
Risk of Fire. Heater must be kept clear of all obstructions: a minimum of 3 feet in front; 6 inches on both sides and above. Heater must be kept clean of lint, dirt and debris.

⚠ WARNING
Turn the electrical power off at the electrical panel board (circuit breaker or fuse box) and lock or tag the panel board door to prevent someone from turning on power while you are working on the heater. Failure to do so could result in serious electrical shock, burns, or possible death.

RBF WIRING DIAGRAM

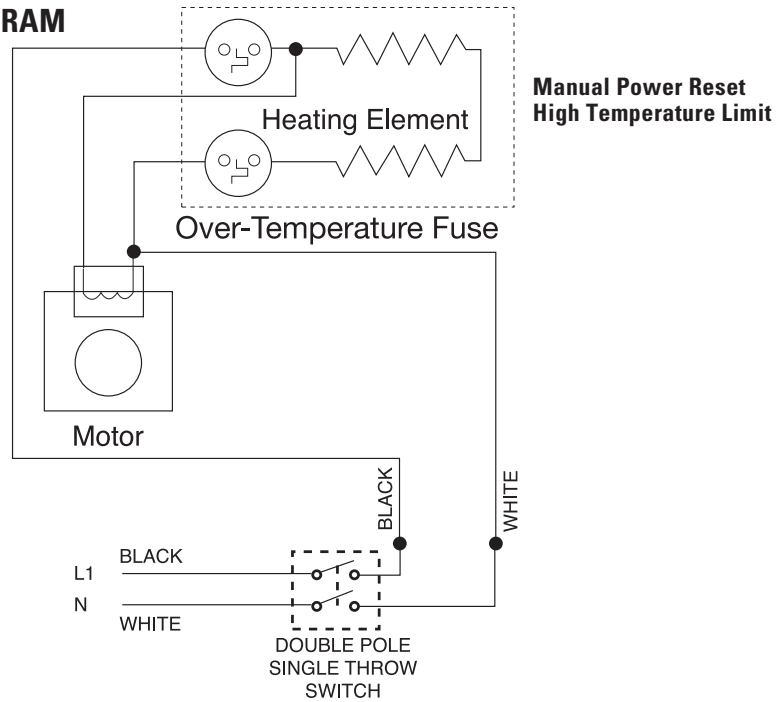

Operation & Maintenance

How to operate your heater

Once installation is complete and power has been restored, turn the heater switch on. **Important:** The heater will remain on until it is manually turned off.

Maintenance

As needed, or every six months, minimum.

1. **⚠ WARNING!** Before removing grill, turn the electrical power off at the electrical panel board (circuit breaker or fuse box). Lock or tag the panel board door to prevent someone from accidentally turning the power on while you are working on the heater. Failure to do so could result in serious electrical shock, burns, or possible death.
2. It is important that you verify power has been turned off and no power is going to the heater before proceeding. Circuit breakers are often not marked correctly and turning the wrong breaker off could mean electricity is flowing to the heater, even if the heater does not appear to be working. If you are uncomfortable working with electrical appliances, unable to follow these guidelines, or do not have the necessary equipment, consult a qualified electrician.
3. Once you verify the power has been turned off correctly, proceed to next step.
4. Remove screws and take off grill.
5. Wash grill with hot soapy water and dry immediately.
6. While holding fan (to avoid damage or bending), use a hair dryer or vacuum on blow cycle to blow debris through the top element (do not touch element).
7. Vacuum fan area without touching the elements.
8. Replace grill and secure with screws.
9. Turn power back on at the electrical panel board.

About the Heater Temperature-Limiting Controls

The heater is protected by two temperature-limiting controls. Both controls are integral parts of the element assembly. The first is a manual power reset limit control, designed to open the heater circuit when excessive operating temperatures are detected. The problem must be assessed and the limit must be reset to resume operation.

Further protection is provided by a secondary over-temperature fuse, which will open the heater circuit in severe over-temperature conditions, or in the event of component failure. If this occurs, the heater must be repaired or replaced.

RESETTING THE MANUAL POWER RESET LIMIT CONTROL

If the manual power reset limit has opened the heater circuit due to excessive operating temperatures, the heater will not work until it is reset. This can be done at the ON/OFF rocker switch control or the circuit breaker controlling the heater.

To reset heater at the ON/OFF rocker switch control

1. Change rocker switch control to OFF position.
2. Allow the unit to cool for at least 10 minutes.
3. Resolve the problem causing the limit to trip (typically the heater is blocked or needs cleaning, see Maintenance Instructions).
4. Change rocker switch control to the ON position. The heater should come back on.

To reset heater at the circuit breaker

1. Trip the breaker by switching it to the OFF position.
2. Allow the unit to cool for at least 10 minutes.
3. Resolve the problem causing the limit to trip (typically the heater is blocked or needs cleaning, see Maintenance Instructions).
4. Restore power to the heater by switching the breaker to the ON position.
5. The heater should come back on.

Note that resetting the manual power reset control may not restore heater operation if a severe over-temperature condition has occurred. See the Troubleshooting Guide below for more information.

Troubleshooting Chart

CONSULT LOCAL ELECTRICAL CODES TO DETERMINE WHAT WORK MUST BE PERFORMED BY QUALIFIED ELECTRICAL SERVICE PERSONNEL.

Symptom	Problem	Solution
Breaker trips immediately upon energizing heater.	<ol style="list-style-type: none"> 1. Incorrect supply voltage. 2. Overloaded circuit. 3. A short circuit exists in the supply or heater wiring. 4. Defective circuit breaker. 	<ol style="list-style-type: none"> 1. Verify that supply voltage matches the heater rating. 2. The total amperage of all heaters on a branch circuit must not be more than 80% of the amperage rating of the circuit breaker and supply wire ratings. Reduce the number of heaters on the circuit. 3. Shorted supply or heater wires may be accompanied by severe sparking. Inspect all supply and heater wiring insulation for damage. Do not reset the circuit breaker until all electrical shorts have been repaired. 4. Replace the circuit breaker.
Heater fan operates, but does not discharge warm air.	<ol style="list-style-type: none"> 1. Insufficient element temperature. 2. Incorrect supply voltage. 3. Element has failed. 	<ol style="list-style-type: none"> 1. Allow a few moments for element to reach operating temperature. 2. Verify that supply voltage matches the heater rating. 3. Replace element.
Heater discharges smoke or emits a burnt odor.	<ol style="list-style-type: none"> 1. Dust, lint or other matter has accumulated inside heater. 	<ol style="list-style-type: none"> 1. Clean heater (See "Operation & Maintenance" section for instructions).
Element heats for a moment without the fan turning, then immediately stops heating.	<ol style="list-style-type: none"> 1. Defective motor or internal connection. 2. Fan or motor jammed. 	<ol style="list-style-type: none"> 1. Heater or fan motor requires replacement. 2. Remove obstruction and follow instructions in the "Operations & Maintenance" section for "Resetting the Manual Power Reset Limit Control." Test heater operation. If heater does not run, heater requires repair or replacement.
Heater does not run.	<ol style="list-style-type: none"> 1. Heater has tripped the power reset high-temperature control. 2. Heater has tripped the secondary over-temperature fuse. 3. Power not on at the circuit breaker. 4. Broken or poorly connected wire(s) to heater. 5. Defective rocker switch control. 	<ol style="list-style-type: none"> 1. Follow instructions in the "Operation & Maintenance" section for "Resetting the Manual Power Reset Limit Control." 2. A severe over-temperature condition has occurred. Repair or replace heater. 3. Turn on the correct circuit breaker in the main panel. 4. Turn off power at circuit breaker. Check supply wire continuity and proper connection to heater wires. 5. The entire heater, or any of its components may be checked for continuity to determine the cause of any problems. Repair or replace the heater.

Warranty

Maintenance

For more effective and safer operation and to prolong the life of the heater, read the Owner's Guide and follow the maintenance instructions included with each heater. Failure to properly maintain the heater will void any warranty and may cause the heater to function improperly. Warranties are non transferable and apply to original consumer only. Warranty terms are set out below.

LIMITED TWO-YEAR WARRANTY: Cadet will repair or replace any RBF Series element or motor found to be defective or malfunctioning from first date of purchase through the second year.

These warranties do not apply:

1. Damage occurs to the product through improper installation or incorrect supply voltage;
2. Damage occurs to the product through improper maintenance, misuse, abuse, accident, or alteration;
3. The product is serviced by anyone other than Cadet;
4. If the date of manufacture of the product cannot be determined;
5. If the product is damaged during shipping through no fault of Cadet.
6. CADET'S WARRANTY IS LIMITED TO REPAIR OR REPLACEMENT AS SET OUT HEREIN. CADET SHALL NOT BE LIABLE FOR DAMAGES SUCH AS PROPERTY DAMAGE OR FOR CONSEQUENTIAL DAMAGES AND/OR INCIDENTAL EXPENSES RESULTING FROM BREACH OF THESE WRITTEN WARRANTIES OR ANY EXPRESS OR IMPLIED WARRANTY.

7. IN THE EVENT CADET ELECTS TO REPLACE ANY PART OF YOUR CADET PRODUCT, THE REPLACEMENT PARTS ARE SUBJECT TO THE SAME WARRANTIES AS THE PRODUCT. THE INSTALLATION OF REPLACEMENT PARTS DOES NOT MODIFY OR EXTEND THE UNDERLYING WARRANTIES. REPLACEMENT OR REPAIR OF ANY CADET PRODUCT OR PART DOES NOT CREATE ANY NEW WARRANTIES.

8. These warranties give you specific legal rights, and you may also have other rights which vary from state to state. Cadet neither assumes, nor authorizes anyone to assume for it, any other obligation or liability in connection with its products other than as set out herein.

If you believe your Cadet product is defective, please contact Cadet Manufacturing Co. at 360-693-2505, during the warranty period, for instructions on how to have the repair or replacement processed. Warranty claims made after the warranty period has expired will be denied. Products returned without authorization will be refused.

Parts and Service

Visit <http://support.cadetco.com> for information on where to obtain parts and service.



Reduce-Reuse-Recycle

This product is made primarily of recyclable materials. You can reduce your carbon footprint by recycling this product at the end of its useful life. Contact your local recycling support center for further recycling instructions.



SAFETY & QUALITY

The RBF Series

GUÍA PARA EL PROPIETARIO



HERRAMIENTAS NECESARIAS:

- Pelacables
- Destornillador Phillips
- Destornillador plano
- Cuchillo multiuso
- Conectores de alambre aislados

Características y Beneficios

- Calza en la cámara de pared del modelo RBC o bien puede usarlo con la cámara de pared del RBFC
- Protecciones térmicas primarias y secundarias
 - Resistente reglaje eléctrico manual de alta temperatura para servicio pesado
 - Fusible térmico de sobret temperatura de operación única
- Elemento de nicromo envuelto en aislantes de mica para brindar durabilidad
- Proceso de pintado con cobertura pulverizada que elimina los bordes filosos cortantes
- Rejilla y bastidor de acero inoxidable
- Cómodo control de interruptor basculante ON-OFF
- Garantía extendida de dos años
- Probado en fábrica y aprobado por UL

MODELOS:

RBF101 (supedita los modelos RB101 y RB121)

INSTRUCCIONES IMPORTANTES

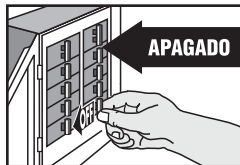

⚠ ADVERTENCIA

Desconecte la electricidad en el tablero del panel eléctrico (caja de cortacircuitos o fusibles) y trabe o coloque un cartel en la puerta del tablero del panel para evitar que alguien vuelva a conectar la energía mientras se esté trabajando en el calentador. De lo contrario podrían producirse graves golpes eléctricos, quemaduras e incluso la muerte.

1. Lea todas las instrucciones antes de usar este calentador.
2. Lea todas las etiquetas que contengan información. Verifique que todos los cables de suministro eléctrico sean del mismo voltaje que el calentador.
3. Todo trabajo y materiales eléctricos deben cumplir con el Código Eléctrico Nacional ("NEC", por su sigla en inglés), con la Ley de Seguridad y Salud Ocupacional ("OSHA", por su sigla en inglés) y con todos los códigos estatales y locales.
4. Conecte el tornillo de puesta a tierra que viene en la cámara de pared al cable de conexión a tierra del suministro.
5. Si se debe instalar un nuevo circuito o se necesita información adicional sobre el cableado, consulte a un electricista calificado.
6. Evite que los cables de suministro eléctrico se retuerzan o entren en contacto con objetos afilados, aceite, grasa, superficies calientes o sustancias químicas.

7. ⚠ ¡ADVERTENCIA!

Podrían producirse explosiones o incendios. NO instale el calentador en áreas donde exista la presencia de vapores, gases o líquidos combustibles o exceso de pelusas o polvo.

8. ⚠ ¡ADVERTENCIA!

Podrían producirse explosiones o incendios. El calentador está caliente y contiene piezas que producen arcos voltaicos o chispas. No lo instale en áreas donde exista la presencia de vapores, gases o líquidos combustibles o exceso de pelusas o polvo.

9. ⚠ ¡ADVERTENCIA!

Riesgo de quemaduras. Este calentador se calienta mucho cuando está en uso. Para evitar quemaduras, no lo toque con su piel descubierta. Tenga mucho cuidado al utilizar cualquier tipo de calentador en presencia de niños o personas inválidas.

10. ⚠ ¡ADVERTENCIA!

Riesgo de electrocución. Conecte el conductor a tierra al tornillo de puesta a tierra suministrado. Evite que entren objetos extraños al calentador.

11. ⚠ ¡ADVERTENCIA!

Riesgo de incendio. No bloquee el calentador. El calentador debe mantenerse sin obstrucciones: un mínimo de 3 pies por delante, 6 pulgadas por encima y en cada costado. Los calentadores deben mantenerse sin pelusas, suciedad ni residuos. (Consulte las instrucciones de mantenimiento).

12. Use este calentador sólo como se describe en este manual. Todo otro uso no recomendado por el fabricante puede causar incendios, descargas eléctricas o lesiones personales.

CONSERVE ESTAS INSTRUCCIONES

www.cadetco.com Tel: 360-693-2505 P.O. Box 1675 Vancouver, WA 98668-1675

LEA TODAS LAS INSTRUCCIONES E INFORMACIÓN ACERCA DE LA SEGURIDAD

¡IMPORTANTE!
Es extremadamente importante verificar que los cables de suministro eléctrico sean del mismo voltaje que el calentador (es decir, un calentador de 120 voltios con un suministro de energía de 120 voltios y un calentador de 240 voltios con un suministro de energía de 240 voltios). Si va a reemplazar un calentador existente, revise las etiquetas del calentador antiguo y sustitúyalo por otro del mismo voltaje. Si se conecta un calentador de 240 voltios a un suministro de energía de 120 voltios, se reducirá drásticamente el rendimiento del calentador. Si se conecta un calentador de 120 voltios a un suministro de energía de 240 voltios, se destruirá el calentador. Si se conecta el calentador a un suministro de energía incompatible, se anulará la garantía.

La garantía pierde su validez si se rocía algún producto en el elemento o en el soplador. Utilice la máscara para pintura proporcionada si es que las paredes se pintarán o se les dará textura.

Instrucciones para la instalación

Parte Uno

UBICACIÓN: Aprobado por UL sólo para instalación vertical.

CONTROL DEL CALENTADOR: Control de ENCENDIDO-APAGADO incorporado en el producto.

¿Cómo se instala el calentador en una construcción nueva?

PASO 1 Montaje de la cámara de pared

La cámara de pared fue diseñada para calzar entre dos puntales estándar ubicados a 16 pulgadas entre sí (centro a centro). UL exige un espaciado mínimo de 6 pulgadas adyacente a las superficies verticales tales como paredes, estantes, cortinas, etc. El fabricante recomienda 12 pulgadas desde el piso acabado y las superficies adyacentes. (Nota: El borde delantero de la cámara de pared debe quedar alineado con la pared acabada. Si ha de instalar el producto en una pared no terminada, la superficie de dicha pared debe extenderse desde la cara del puntal a fin de dejar espacio para la lámina de yeso.) Fije la cámara de pared a los puntales con dos tornillos o clavos, ya sea para montaje a la derecha o a la izquierda (vea la figura 1).

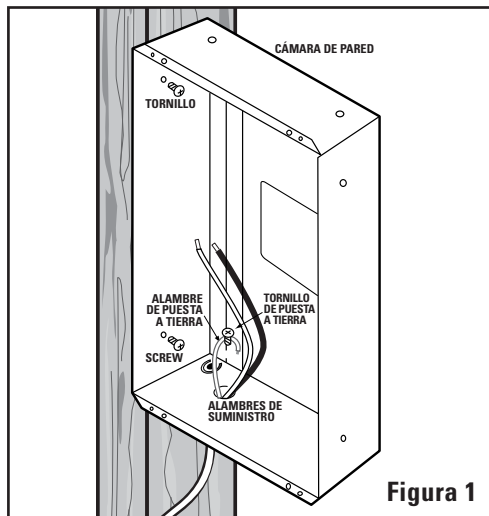

PASO 2 Dirija los alambres de suministro

Tienda el cable de suministro desde el cortacircuito a través de la abertura hasta la base de la cámara de pared, y afíncelo con un conector con alivio de tensión, dejando 6 a 10 pulgadas de cable de conexión para uso posterior. Conecte el cable de suministro a tierra al tornillo de puesta a tierra situado en la cámara de pared (vea la figura 1).

¿Cómo se instala el calentador en una pared existente?

PASO 1 Corte el orificio en la pared

Corte un orificio de 10 1/4 pulgadas de ancho por 16 3/4 de alto al lado del puntal de la pared. UL exige un espaciado mínimo de 6 pulgadas adyacente a las superficies verticales tales como paredes, estantes, cortinas, etc. El fabricante recomienda 12 pulgadas desde el piso acabado y las superficies adyacentes (vea la figura 2).

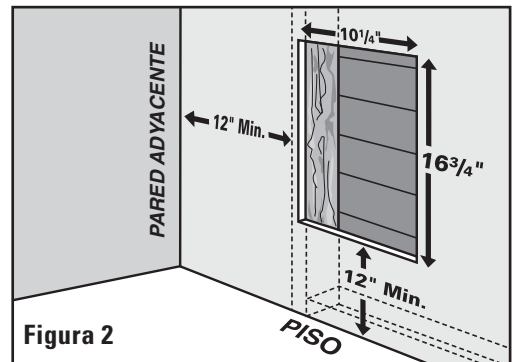

PASO 2 Dirija los alambres de suministro

Tienda el cable de suministro desde el cortacircuito a través de la abertura hasta la base de la cámara de pared, y afíncelo con un conector con alivio de tensión, dejando 6 a 10 pulgadas de cable de conexión para uso posterior. Conecte el cable de suministro a tierra al tornillo de puesta a tierra situado en la cámara de pared (vea la figura 1).

PASO 3 Montaje de la cámara de pared

La cámara de pared fue diseñada para calzar entre dos puntales estándar ubicados a 16 pulgadas entre sí (centro a centro). Nota: El borde delantero de la cámara de pared debe quedar alineado con la pared acabada (ver figura 2). Fije la cámara de pared a los puntales con dos tornillos o clavos, ya sea para montaje a la derecha o a la izquierda (vea la figura 1).

Parte dos

PASO 1 Inserte el conjunto del calentador en la cámara de pared

Instale las presillas a resorte en el borde de la cámara de pared, dos en la parte superior y dos en la inferior (Consulte la figura 3). Ponga el conjunto del calentador sobre su superficie delantera y colóquelo de modo que el interruptor basculante se instale en la parte inferior de la cámara de pared (consulte la figura 4). Haga la conexión de los alambres de suministro a los alambres conductores provenientes del interruptor basculante. Coloque el conjunto del calentador para que calce con la placa adaptadora en la superficie de la cámara de pared (vea la figura 3). Cerciórese de que todos los alambres conductores estén en el interior de la cámara de pared antes de afianzar el conjunto del calentador. (Use los cuatro tornillos maquinados No. 10 32 x 1/2 pulg.; dos en la parte superior, y dos en la inferior).

PASO 2 Instale la rejilla y su bastidor

Retire la película protectora de la rejilla antes de instalarla. Coloque el bastidor de la rejilla fuera de las bridas de arriba y abajo del conjunto del calentador. Coloque la rejilla sobre el bastidor y fíjela con las cuatro arandelas protectoras y los cuatro tornillos Phillips No. 10 x 1 1/2 pulg. de cabeza ovalada para láminas metálicas (vea la figura 1). Instale los cuatro tornillos antes de apretarlos (Nota: Si aprieta en exceso los tornillos puede dañar la rejilla.)

Instrucciones para la instalación

Calce del RBF101 como reemplazo para los calentadores RB

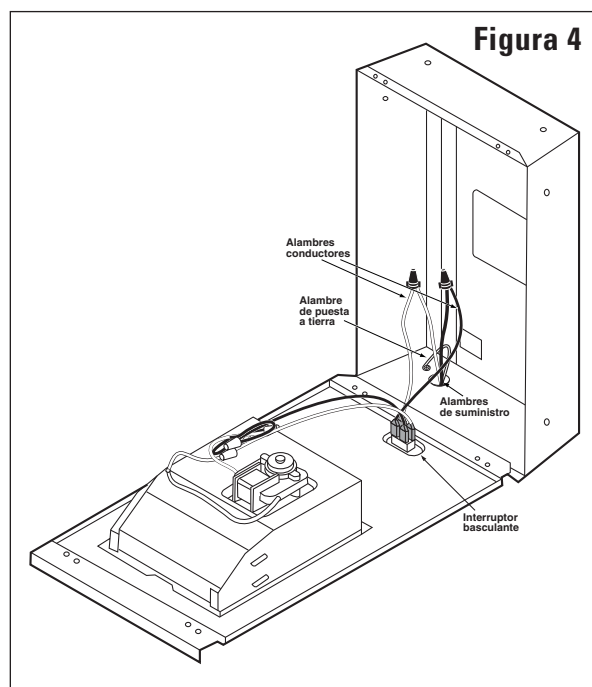
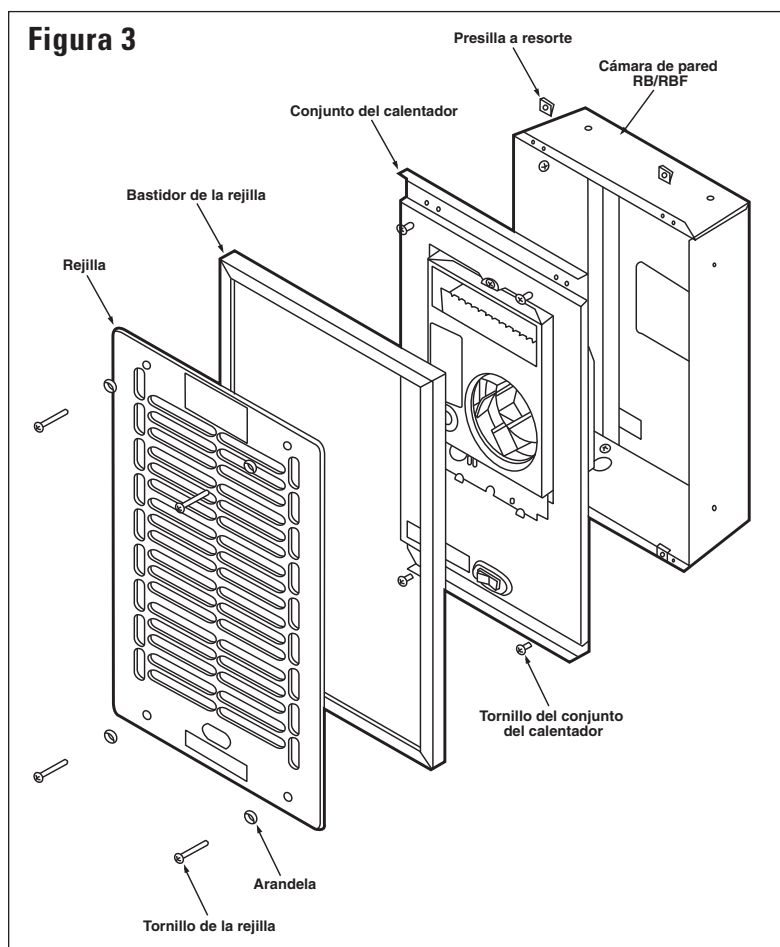

Para instalación sólo en la cámara de pared RB/RBF.

PASO 1 Retire el calentador actual:

- ⚠ ¡ADVERTENCIA!** Antes de quitar la rejilla, desconecte la electricidad en el tablero del panel eléctrico (cortacircuito o caja de fusibles). Trabe o coloque un cartel en la puerta del tablero del panel para evitar que alguien conecte accidentalmente la energía mientras se esté trabajando en el calentador. De lo contrario podrían producirse graves golpes eléctricos, quemaduras e incluso la muerte.
- Antes de proceder, es importante que usted verifique que se haya desconectado la alimentación y que el calentador no reciba energía. Los cortacircuitos no suelen estar correctamente marcados, y apagar el incorrecto podría significar que sigue fluyendo electricidad al calentador, aun cuando éste parezca no estar funcionando. Si no se siente cómodo al trabajar con artefactos eléctricos, no está en condiciones de acatar estas pautas o no cuenta con los equipos necesarios, solicite los servicios de un técnico electricista calificado.
- Una vez que verifique que se ha apagado la alimentación correctamente, prosiga con el paso siguiente.
- Retire los tornillos y extraiga la rejilla.
- Separe las conexiones de los alambres de suministro y de los alambres conductores.

PASO 2 Instale el conjunto del calentador en la cámara de pared

Instale las presillas a resorte en el borde de la cámara de pared, dos en la parte superior y dos en la inferior (Consulte la figura 3). Ponga el conjunto del calentador sobre su superficie delantera, coloque el interruptor basculante que se ha de instalar en la parte inferior de la cámara de pared (consulte la figura 4). Haga la conexión de los alambres de suministro a los alambres conductores provenientes del interruptor basculante. Coloque el conjunto del calentador en la superficie de la cámara de pared (consulte la figura 3). Importante: Presione los cables hasta el fondo de la cámara de pared durante la inserción. Cerciórese de que los cables no queden atrapados entre el motor y la cámara de pared. Fije el conjunto usando los cuatro tornillos maquinados No. 10 32 x 1/2 pulg.; dos en la parte superior, y dos en la inferior.

PASO 3 Instale la rejilla y su bastidor:

Retire la película protectora de la rejilla antes de instalarla. Coloque el bastidor de la rejilla fuera de las bridas de arriba y abajo del conjunto del calentador. Coloque la rejilla sobre el bastidor y fíjela con las cuatro arandelas protectoras y los cuatro tornillos Phillips No. 10 x 1/2 pulg. de cabeza ovalada para láminas metálicas (consulte la figura 3). Instale los cuatro tornillos antes de apretarlos. (Nota: Si aprieta en exceso los tornillos puede dañar la rejilla.)

Diagrama de cableado del RBF

REGLAJE MANUAL LIMITADOR ELÉCTRICO DE ALTA TEMPERATURA

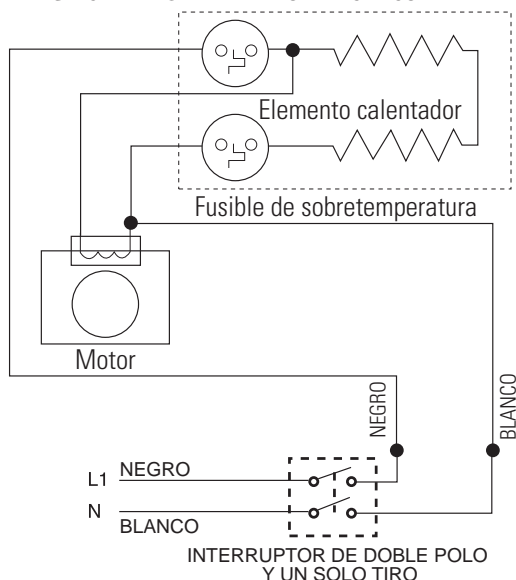

⚠ ADVERTENCIA
Riesgo de electrocución. Conecte el conductor a tierra al tornillo de puesta a tierra suministrado. Evite que entren objetos extraños al calentador.

⚠ ADVERTENCIA
Riesgo de incendio. El calentador debe mantenerse sin obstrucciones: un mínimo de 3 pies por delante, 6 pulgadas en cada costado y por encima. Los calentadores deben mantenerse sin pelusas, suciedad ni residuos.

Funcionamiento y mantenimiento

Cómo hacer funcionar el calentador

Una vez que se haya realizado la instalación y restablecido la energía eléctrica, encienda el interruptor del calentador. **Importante:** El calentador permanecerá encendido hasta que se apague manualmente.

Mantenimiento

Según sea necesario, o cada seis meses como mínimo.

1. **⚠ ADVERTENCIA! Antes de quitar la rejilla, desconecte la electricidad en el tablero del panel eléctrico (cortacircuito o caja de fusibles). Trabe o coloque un cartel en la puerta del tablero del panel para evitar que alguien conecte accidentalmente la energía mientras se esté trabajando en el calentador. De lo contrario podrían producirse graves golpes eléctricos, quemaduras e incluso la muerte.**
2. Antes de proceder, es importante que usted verifique que se haya desconectado la alimentación y que el calentador no reciba energía. Los cortacircuitos no suelen estar correctamente marcados, y apagar el incorrecto podría significar que sigue fluyendo electricidad al calentador, aun cuando éste parezca no estar funcionando. Si no se siente cómodo al trabajar con artefactos eléctricos, no está en condiciones de acatar estas pautas o no cuenta con los equipos necesarios, solicite los servicios de un técnico electricista calificado.
3. Una vez que verifique que se ha apagado la alimentación correctamente, prosiga con el paso siguiente.
4. Retire los tornillos y extraiga la rejilla.
5. Lave la rejilla con agua caliente y jabón, y séquela de inmediato.
6. Mientras sujeta el ventilador (para evitar que se dañe o tuerza), utilice una secadora o una aspiradora en el ciclo de soplado para quitar la suciedad en el elemento superior (sin tocarlo).
7. Aspire el área del ventilador sin tocar los elementos.
8. Vuelva a instalar la rejilla y fíjela con los tornillos.
9. Vuelva a conectar la alimentación en el tablero del panel eléctrico.

Acerca de los controles limitadores de la temperatura del calentador

El calentador está protegido por dos controles de limitación de temperatura. Ambos controles son parte integral del conjunto del elemento. El primero es un control limitador de reglaje eléctrico manual, diseñado para abrir el circuito del calentador cuando se detectan

temperaturas de funcionamiento excesivas. El problema debe evaluarse y el límite debe restablecerse para que el calentador vuelva a funcionar.

Se brinda protección adicional mediante un fusible secundario de sobretemperatura, el cual abrirá el circuito del calentador en condiciones graves de sobretemperatura, o bien en caso de falla de algún componente. Si ello ocurre, el calentador se debe reparar o reemplazar.

COMO RESTABLECER EL CONTROL DE LIMITE DE REGLAJE ELECTRICO MANUAL

Si el control limitador de reglaje eléctrico manual ha abierto el circuito del calentador debido a temperaturas de funcionamiento excesivas, el calentador no funcionará sino hasta que se haya restablecido. Esto se puede realizar en el control de interruptor basculante ON/OFF o en el cortacircuito que regula el calentador.

Para restablecer el calentador en el control de interruptor basculante ON/OFF

1. Ponga el control de interruptor basculante en la posición OFF.
2. Deje que la unidad se enfríe durante al menos 10 minutos.
3. Resuelva el problema que causa la disyunción del limitador (generalmente el calentador está bloqueado o necesita limpieza, consulte las instrucciones de mantenimiento).
4. Ponga el control de interruptor basculante en la posición ON. El calentador debiera encenderse.

Para restablecer el calentador en el cortacircuito

1. Coloque el cortacircuito en la posición de apagado.
2. Deje que la unidad se enfríe durante al menos 10 minutos.
3. Resuelva el problema que causa la disyunción del limitador (generalmente el calentador está bloqueado o necesita limpieza, consulte las instrucciones de mantenimiento).
4. Restablezca la alimentación colocando el cortacircuito en la posición de encendido.
5. El calentador debiera encenderse.

Tenga en cuenta que restablecer el control de reglaje eléctrico manual puede no ser suficiente para restaurar la operación del calentador en caso de que se haya producido una situación de sobretemperatura grave. Encontrará más información en la siguiente Guía de resolución de problemas.

Tabla de resolución de problemas

CONSULTE LOS CÓDIGOS ELÉCTRICOS LOCALES PARA DETERMINAR QUÉ TRABAJOS DEBEN SER REALIZADOS POR PERSONAL DE SERVICIO ELÉCTRICO CALIFICADO

Síntoma	Problema	Solución
El interruptor se disyunta inmediatamente al encenderse el calentador.	<ol style="list-style-type: none"> 1. Voltaje de suministro incorrecto. 2. Circuito sobrecargado. 3. Hay un cortocircuito en los cables de suministro o del calentador. 4. Cortacircuito defectuoso. 	<ol style="list-style-type: none"> 1. Compruebe que el voltaje de suministro coincida con la calificación del calentador. 2. El amperaje total de todos los calentadores en un circuito de rama no debe sobrepasar el 80% de la calificación de amperaje del cortacircuito y de las calificaciones de los cables de suministro. Reduzca el número de calentadores en el circuito. 3. Los cables de suministro o del calentador que presentan cortocircuitos pueden ocasionar chispas peligrosas. Revise el aislamiento de todos los cables de suministro y del calentador para comprobar que no estén dañados. No reestablezca el cortacircuito sino hasta que se hayan reparado todos los cortocircuitos eléctricos. 4. Reemplace el cortacircuito.
El ventilador del calentador funciona pero no envía aire caliente.	<ol style="list-style-type: none"> 1. Temperatura insuficiente del elemento. 2. Voltaje de suministro incorrecto. 3. El elemento ha fallado. 	<ol style="list-style-type: none"> 1. Espere unos momentos para que el elemento alcance la temperatura de funcionamiento. 2. Compruebe que el voltaje de suministro coincida con la calificación del calentador. 3. Reemplace el elemento.
El calentador emite humo o un olor a quemado.	<ol style="list-style-type: none"> 1. Se han acumulado polvo, pelusas u otros materiales dentro del calentador. 	<ol style="list-style-type: none"> 1. Limpie el calentador (consulte las instrucciones en la sección "Funcionamiento y Mantenimiento").
El elemento calienta por un momento sin que gire el ventilador y luego deja de calentar.	<ol style="list-style-type: none"> 1. Motor o conexión interna defectuosos. 2. Ventilador o motor trabado. 	<ol style="list-style-type: none"> 1. Debe reemplazarse el calentador o el motor del ventilador. 2. Retire la obstrucción y siga las instrucciones en la sección "Funcionamiento y Mantenimiento" para restablecer el control limitador de reglaje eléctrico manual. Pruebe el funcionamiento del calentador. Si no funciona, repárelo o reemplácelo.
El calentador no funciona.	<ol style="list-style-type: none"> 1. El calentador ha disyuntado el control eléctrico de alta temperatura. 2. El calentador ha disyuntado el fusible secundario de sobretemperatura. 3. La energía no está conectada en el cortacircuito. 4. El o los cables que van al calentador están rotos o mal conectados. 5. Control de interruptor basculante averiado. 	<ol style="list-style-type: none"> 1. Siga las instrucciones en la sección "Funcionamiento y Mantenimiento" para restablecer el control limitador de reglaje eléctrico manual. 2. Se ha producido una situación de sobretemperatura grave. Repare o reemplace el calentador. 3. Conecte el cortacircuito correcto en el panel principal. 4. Desconecte la energía en el cortacircuito. Revise la continuidad del cable de suministro y la conexión apropiada a los cables del calentador. 5. Se debe revisar la continuidad de todo el calentador, o bien de sus componentes a fin de determinar la causa de cualquier problema. Repare o reemplace el calentador.

Garantía

Mantenimiento

Para lograr una operación más eficaz y segura y prolongar la vida útil del calentador, lea la Guía del propietario y siga las instrucciones de mantenimiento incluidas con cada unidad. Si no le da el mantenimiento adecuado al calentador invalidará la garantía y puede hacer que el aparato funcione incorrectamente. Las garantías no son transferibles y rigen sólo para el comprador original. Los términos de la garantía se indican a continuación.

GARANTÍA LIMITADA DE DOS AÑOS: Cadet reparará o reemplazará todo elemento o motor serie RBF que se determine esté averiado o funcionando mal, durante dos años a partir de la fecha de compra original.

Estas garantías no son pertinentes:

1. Daños que sufra el producto por instalación o voltaje de suministro incorrectos;
2. Daños que sufra el producto por mantenimiento incorrecto, uso indebido, abuso, accidente o alteraciones;
3. Servicio que se le haya dado al producto por parte de personas o entidades ajenas a Cadet;
4. Casos en que no se pueda determinar la fecha de fabricación del producto;
5. Casos en que el producto resulte dañado durante el embarque por causas ajenas a Cadet.
6. LA GARANTÍA DE CADET SE LIMITA A LA REPARACIÓN O REEMPLAZO, TAL COMO SE ESTABLECE EN ESTE DOCUMENTO. CADET NO SE HARÁ RESPONSABLE POR DAÑOS A LA PROPIEDAD O DAÑOS CONSECUENTES, COMO TAMPOCO POR GASTOS ACCIDENTALES DEBIDO AL INCUMPLIMIENTO DE ESTAS GARANTÍAS ESCRITAS O DE CUALQUIER GARANTÍA EXPRESA O IMPLÍCITA.

7. EN CASO DE QUE CADET DECIDA REEMPLAZAR ALGUNA PIEZA DEL PRODUCTO CADET, LOS REPUESTOS SE REGISTRARÁN POR LAS MISMAS GARANTÍAS DEL PRODUCTO. LA INSTALACIÓN DE LOS REPUESTOS NO MODIFICA NI PROLONGA LAS GARANTÍAS VIGENTES. EL REEMPLAZO O REPARACIÓN DE TODO PRODUCTO O PIEZA CADET NO ORIGINA NINGÚN TIPO DE NUEVA GARANTÍA.
8. Estas garantías le otorgan derechos legales específicos y es posible que usted tenga otros derechos que varíen de un estado a otro. Cadet no asume ni autoriza a nadie que lo haga en su nombre, ninguna otra obligación o responsabilidad en relación con sus productos que no sean las que se establecen en este documento.

Si durante el período de garantía usted considera que su producto Cadet presenta defectos, comuníquese con Cadet Manufacturing Co. llamando al 360-693-2505 para obtener instrucciones sobre cómo tramitar la reparación o el reemplazo del producto. Los reclamos de garantía presentados después de la finalización del período no serán acogidos. Los productos que se devuelvan sin autorización serán rechazados.

Repuestos y servicio

En <http://support.cadetco.com> encontrará información sobre dónde obtener repuestos y servicio.



Reduzca-reutilice-recicle

Este producto está hecho principalmente de materiales reciclables. Puede reducir la cantidad de carbono que contribuye al medio ambiente reciclando este producto al término de su vida útil. Comuníquese con su centro local de reciclaje para obtener mayores instrucciones al respecto.