

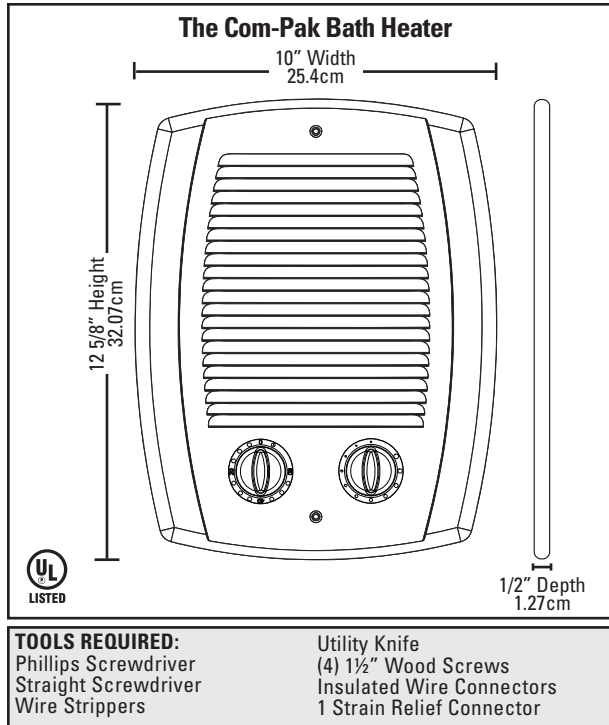

The Com-Pak Bath Heater

OWNER'S GUIDE FOR MULTI-WATT MODELS



Features & Benefits

- Thermal safeguard
 - *High temperature manual reset:*
turns off heater if normal operating temperatures are exceeded
- Commercial grade steel element - painted to resist rusting
- Built-in controls
 - Single pole thermostat with disabled (no heat) position
 - 60 minute timer overrides thermostat for instant warmth
- Powder coat paint process eliminates sharp cutting edges
- Three year extended warranty on element and motor
- Factory tested
- Multi-Watt
 - 1300-800-500 at 240 Volt AC
 - 975-600-375 at 208 Volt AC

Models:

The Com-Pak Bath Heater CBC132TW or CB132T

IMPORTANT INSTRUCTIONS

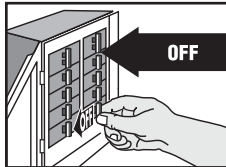

⚠ WARNING

Turn the electrical power off at the electrical panel board (circuit breaker or fuse box) and lock or tag the panel board door to prevent someone from turning on power while you are working on the heater. Failure to do so could result in serious electrical shock, burns, or possible death.

1. Read all instructions before using this heater.
2. Read all information labels. **Verify that the electrical supply wires are the same voltage as the heater.**
3. All electrical work and materials must comply with the National Electric Code (NEC), the Occupational Safety and Health Act (OSHA), and all state and local codes.
4. Connect the grounding screw provided in the wall can to the supply ground wire.
5. If you need to install a new circuit or need additional wiring information, consult a qualified electrician.
6. Protect electrical supply from kinks, sharp objects, oil, grease, hot surfaces or chemicals.
7. ⚠ **WARNING**
Overheating or fire may occur. DO NOT install the heater in a floor, in the ceiling, below a towel bar, behind a door, or anywhere the air discharge may be blocked in any manner.
8. ⚠ **WARNING**
Fire or explosion may occur. DO NOT install heater in any area where combustible vapors, gases, liquids, or excessive lint or dust are present.
9. ⚠ **WARNING**
DO NOT install where heater is likely to get wet.
10. ⚠ **WARNING**
Heater must be connected to a GFCI protected branch circuit.
11. ⚠ **WARNING**
Burn Hazard. This heater is hot when in use. To avoid burns, do not let bare skin touch hot surfaces. Use extreme caution when any heater is used by or near children or invalids.
12. ⚠ **WARNING**
Risk of Electrical Shock. DO NOT install the heater directly above bathtub or sink. **DO NOT** install in shower stall area (Manufacturer recommends a minimum 2 foot clearance).
13. ⚠ **WARNING**
Risk of Electrical Shock. Connect grounding lead to grounding screw provided. Keep all foreign objects out of heater.
14. ⚠ **WARNING**
Risk of Electrical Shock. Never place a switch where it can be reached from the tub or shower enclosure.
15. ⚠ **WARNING**
Risk of Fire. Do not block heater. Heater must be kept clear of all obstructions: a minimum of 3 feet in front, 6 inches above and on both sides. Heater must be kept clean of lint, dirt and debris. (See Maintenance Instructions.)

SAVE THESE INSTRUCTIONS

READ ALL INSTRUCTIONS AND SAFETY INFORMATION

IMPORTANT! It is extremely important you verify the electrical supply wires are the same voltage as the heater (i.e. 120 volt heater to 120 volt power supply and 240 volt heater to 240 volt power supply). If replacing an existing heater, check the labels of the old heater and replace using the same voltage. Hooking a 240 volt heater to a 120 volt power supply will drastically reduce the heater's output. Hooking a 120 volt heater to a 240 volt power supply will destroy the heater. Connecting your heater to an incompatible power supply will void the warranty.

Warranty is void if any material is sprayed on the element or blower.

Installation Instructions

Part One

PLACEMENT: Install The Com-Pak Bathroom Heater (Model CB) vertically. Heater is not approved for horizontal or ceiling mount applications.

CONTROLS: A built-in thermostat and 60 minute timer. (Note: Do not use with a wall thermostat.)

How do I install for new construction?

STEP 1 Mount The Wall Can

The CB Series heater **REQUIRES** A MINIMUM distance of 6 inches from adjacent surfaces and 4½ inches from the floor. However, Cadet **RECOMMENDS** 12 inches from all adjacent surfaces and 12 inches above the floor for longer and cleaner performance. Heaters must be spaced at least 3 feet apart.

Secure the wall can to the stud with 2 screws (See Figures 1 & 2). As an option, the rubber shim provided may be attached to side of wall can to square the wall can to the stud.

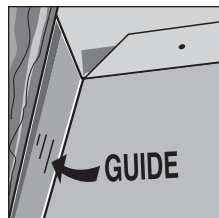

Figure 1
Face of wall can must extend ½ or ⅝ inch from face of stud to allow for thickness of sheetrock.

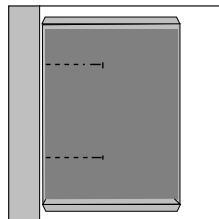

Figure 2
Attach wall can to stud with screws through holes provided in wall can.

STEP 2 Connect Supply Wires

Route the supply wire from circuit breaker to heater. Remove a knockout and attach the supply wire with a strain relief connector leaving 10 inch wire lead for later use. Connect supply ground wire to grounding screw in wall can (See Figure 3). Proceed to PART TWO.

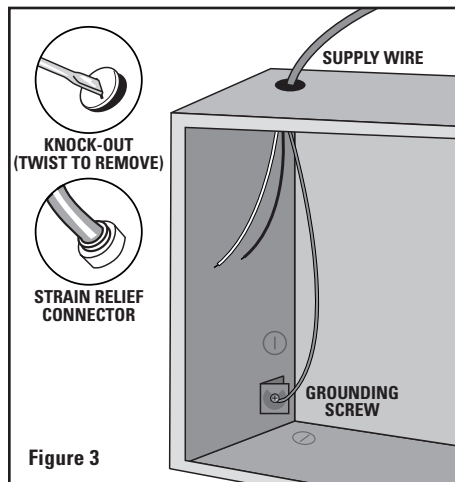

Figure 3

How do I install in an existing wall?

STEP 1 Cut Hole In Wall

Cut a hole 8 inches wide by 10¼ inches high next to a wall stud. This heater **REQUIRES** A MINIMUM distance of 6 inches from adjacent wall surfaces and 4½ inches from the floor. However, Cadet **RECOMMENDS** 12 inches from all adjacent wall surfaces and 12 inches from the floor (See Figure 4).

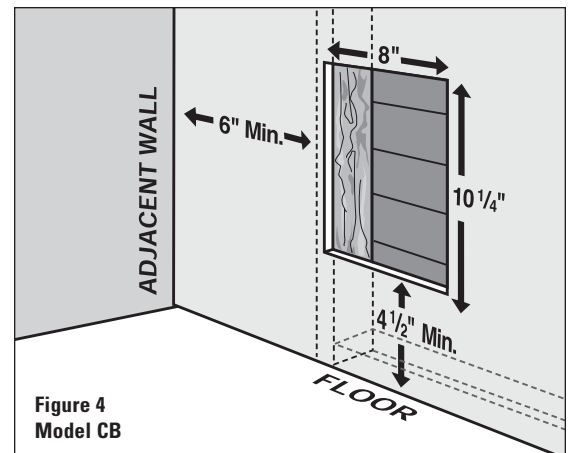

Figure 4
Model CB

STEP 2 Connect Supply Wires

Route supply wire from circuit breaker directly to heater. Remove a knockout and attach the supply wire with a strain relief connector, leaving 10 inch wire lead for later use (See Figure 3). Connect supply ground wire to grounding screw supplied in wall can.

STEP 3 Mount The Wall Can

Insert wall can into opening; keeping wall can flush with wall surface. Secure can to wall stud with 2 screws through holes provided in can.

Proceed to PART TWO

Proceed to Part Two

Installation Instructions

Part Two

STEP 1 Multi-Watt Element Wiring Configuration:

Use the table on the right to select the correct wattage required, and element terminals to be used.

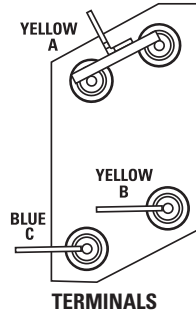
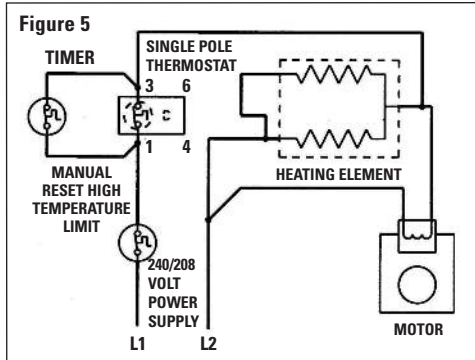

VOLTAGE	IF YOUR DESIRED WATTAGE IS:	YOUR WIRES WILL BE CONFIGURED LIKE THIS	
		UPPER ELEMENT B	LOWER ELEMENT C
240V	1300	YELLOW	BLUE
	800	1	YELLOW
	500	YELLOW	2
208V	975	YELLOW	BLUE
	600	1	YELLOW
	375	YELLOW	2

DO NOT DISCONNECT THE YELLOW TERMINAL AT THE "A" LOCATION

- (1) Remove and cut **BLUE (C)** terminal from wire harness and wrap loose wire end with electrical tape. Move remaining **YELLOW (B)** terminal to the **BLUE (C)** terminal location.
- (2) Cut **BLUE (C)** terminal from wire harness and wrap loose wire end with electrical tape.

How do I insert the heater assembly into the wall can?

STEP 2 Install Heater Assembly

Turn heater assembly upside down (element down with motor facing you). Connect the supply wires to the heater wires with connectors (See Figure 6b). Now rotate the heater so the element and the fan are facing you. The element should be at the top.

Insert the bottom edge of the heater assembly into the half round slots in the bottom lip of the wall can (See Figure 6a). [IMPORTANT: Push wires into bottom of wall can during insertion. Be sure that supply wires are not caught between motor and wall can.] Attach assembly at top with screw provided.

STEP 3 Install Grill

Secure grill with the screws provided. Slide thermostat knob onto right control shaft extending through the grill and the timer knob onto the left shaft. Turn power on at the electrical panel board.

Warranty is void if any material is sprayed on the element or blower.

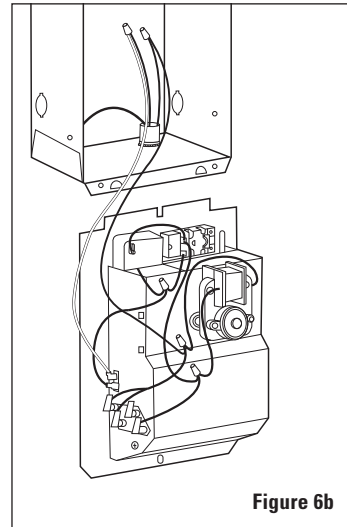
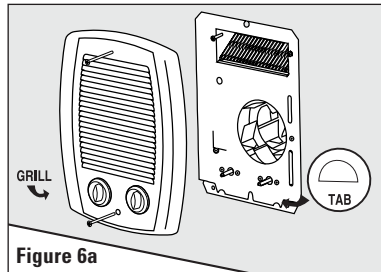

Operation & Maintenance

How to operate your heater

1. Once installation is complete and power has been restored, turn the thermostat knob fully clockwise. (The thermostat is on the right.)
2. When the room reaches your comfort level, turn the thermostat knob counterclockwise until the heater turns off. The heater will automatically cycle around this preset temperature.*
3. To reduce the room temperature, turn the knob counterclockwise. To increase the room temperature, turn the knob clockwise.
4. For additional heat beyond thermostat setting, when room is occupied, turn timer to desired minutes. (The timer is on the left and represented by the symbol ⊕. The numbers indicate minutes.) Heater will remain on until time expires, then control of the heater will return to the thermostat and the previous set-point setting.

Maintenance

As needed, or every six months minimum.

1. **⚠ WARNING! Before removing grill, turn the electrical power off at the electrical panel board (circuit breaker or fuse box). Lock or tag the panel board door to prevent someone from accidentally turning the power on while you are working on the heater. Failure to do so could result in serious electrical shock, burns, or possible death.**
2. It is important that you verify power has been turned off and no power is going to the heater before proceeding. Circuit breakers are often not marked correctly and turning the wrong breaker off could mean electricity is flowing to the heater, even if the heater does not appear to be working.

If you are uncomfortable working with electrical appliances, unable to follow these guidelines, or do not have the necessary equipment, consult a qualified electrician.

3. Once you verify the power has been turned off correctly, proceed to the next step.
4. Remove screws and take off grill.
5. Wash grill with hot soapy water and dry immediately.
6. While holding fan (to avoid damage or bending), use a hair dryer or vacuum on blow cycle to blow debris through the top element (do not touch element).
7. Vacuum fan area without touching the elements.
8. Replace grill and secure with screws.
9. Turn thermostat to desired setting.
10. Turn power back on at the electrical panel board.

About the Manual Reset Temperature Limit Control

The heater is protected by a temperature-limiting control. The manual reset temperature limit control is designed to open the heater circuit when excessive operating temperatures are detected. The problem must be assessed and the limit must be reset to resume operation.

Resetting the Manual Reset Temperature Limit Control

If the manual reset limit control has opened the heater circuit due to excessive operating temperatures, the heater will not work until the manual reset limit button is pressed. After allowing the unit to cool for at least 10 minutes and resolving the problem causing the limit to trip; use a narrow object such as a ball-point pen to access the manual reset button through the lower-right center section of the heater grill. Press **FIRMLY** and be sure to listen and feel for a click, indicating it has been reset.

*Note: If thermostat knob is turned fully counterclockwise, it will be in the disabled (no heat) position.

⚠ WARNING
Turn the electrical power off at the electrical panel board (circuit breaker or fuse box) and lock or tag the panel board door to prevent someone from turning on power while you are working on the heater. Failure to do so could result in serious electrical shock, burns, or possible death.

⚠ WARNING
Risk of Electrical Shock. Connect grounding lead to grounding screw provided. Keep all foreign objects out of heater.

⚠ WARNING
Risk of Fire. Heater must be kept clear of all obstructions: a minimum of 3' in front; 6" on both sides and above. Heater must be kept clean of lint, dirt and debris.

IMPORTANT INSTRUCTIONS

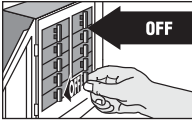

⚠ WARNING

Turn the electrical power off at the electrical panel board (circuit breaker or fuse box) and lock or tag the panel board door to prevent someone from turning on power while you are working on the heater. Failure to do so could result in serious electrical shock, burns, or possible death.

Troubleshooting Chart

CONSULT LOCAL ELECTRICAL CODES TO DETERMINE WHAT WORK MUST BE PERFORMED BY QUALIFIED ELECTRICAL SERVICE PERSONNEL.

Symptom	Problem	Solution
Breaker trips immediately upon energizing heater.	<ol style="list-style-type: none"> 1. Incorrect supply voltage. 2. Overloaded circuit. 3. A short circuit exists in the supply or heater wiring. 4. Defective circuit breaker. 	<ol style="list-style-type: none"> 1. Verify that supply voltage matches the heater rating. 2. The total amperage of all heaters on a branch circuit must not be more than 80% of the amperage rating of the circuit breaker and supply wire ratings. Use a lower wattage heater, or reduce the number of heaters on the circuit. 3. Shorted supply or heater wires may be accompanied by severe sparking. Inspect all supply and heater wiring insulation for damage. Do not reset the circuit breaker until all electrical shorts have been repaired. 4. Replace the circuit breaker.
Heater fan operates, but does not discharge warm air.	<ol style="list-style-type: none"> 1. Insufficient element temperature. 2. Incorrect supply voltage. 3. Element has failed. 	<ol style="list-style-type: none"> 1. Allow a few moments for element to reach operating temperature. 2. Verify that supply voltage matches the heater rating. 3. Replace element.
Heater will not shut off.	<ol style="list-style-type: none"> 1. Heat loss from room is greater than heater capacity. 2. Thermostat is not functioning properly. 	<ol style="list-style-type: none"> 1. Close doors and windows. Provide additional insulation, or install a higher wattage heater or multiple heaters if necessary. (If your circuit is rated for more capacity.) 2. Wait for the timer to time-out or turn the timer counterclockwise to '0' (The timer overrides the thermostat setting). If heater continues to run, adjust thermostat to its lowest setting. If heater continues to run (allow two minutes for the thermostat to respond), the thermostat requires replacement.
Heater discharges smoke or emits a burnt odor.	<ol style="list-style-type: none"> 1. Dust, lint or other matter has accumulated inside heater. 	<ol style="list-style-type: none"> 1. Clean heater (See "Operation & Maintenance" section for instructions).
Element heats for a moment without the fan turning, then immediately stops heating.	<ol style="list-style-type: none"> 1. Defective motor or internal connection. 2. Fan or motor jammed. 	<ol style="list-style-type: none"> 1. Heater or fan motor requires replacement. 2. Remove obstruction and press heater reset button (after allowing the unit to cool). Test heater operation--if reset button has been pressed (be sure to listen and feel for a click indicating it has been reset), but heater does not run, heater requires repair or replacement.
Heater does not run.	<ol style="list-style-type: none"> 1. Thermostat is set too low, or in disabled (no heat) position. 2. Heater has tripped the manual high-temperature reset switch. 3. Power not on at the circuit breaker. 4. Broken or poorly connected wire(s) to heater. 5. Defective thermostat and/or timer. 	<ol style="list-style-type: none"> 1. Adjust thermostat to a higher temperature until heater operates (See Problem #5 if the problem persists). 2. Press the manual reset button (See "Operation & Maintenance" section for instructions). 3. Turn on the correct circuit breaker in the main panel. 4. Turn off power at circuit breaker. Check supply wire continuity and proper connection to heater wires. 5. Repair or replace the heater. The entire heater, or any of its components may be checked for continuity to determine the cause of any problem.
Heater continually trips the manual reset temperature limit control.	<ol style="list-style-type: none"> 1. Dust, lint or other matter has accumulated inside heater. 2. Airflow is blocked. 3. Fan or motor is jammed. 4. None of the above. 	<ol style="list-style-type: none"> 1. Clean heater (See "Operation & Maintenance" section for instructions). 2. Remove obstruction. Maintain a minimum distance of 6 inches from adjacent surfaces, 4.5 inches from the floor, and 3 feet for furniture or other objects placed directly in front of the heater. 3. Remove obstruction, and press heater manual reset button (See "Operation & Maintenance" section for instructions). 4. Replace heater assembly.

Warranty

LIMITED ONE-YEAR WARRANTY: Cadet will repair or replace any Cadet product, including thermostats, found to be defective within one year after the date of purchase.

Extended Product Warranty

LIMITED THREE-YEAR WARRANTY: Cadet will repair or replace any Com-Pak Bathroom Heater (CB) series element or motor found to be defective or malfunctioning from first date of purchase through the third year.

These warranties do not apply:

1. Damage occurs to the product through improper installation or incorrect supply voltage;
2. Damage occurs to the product through improper maintenance, misuse, abuse, accident, or alteration;
3. The product is serviced by anyone other than Cadet;
4. If the date of manufacture of the product cannot be determined;
5. If the product is damaged during shipping through no fault of Cadet.
6. CADET'S WARRANTY IS LIMITED TO REPAIR OR REPLACEMENT AS SET OUT HEREIN. CADET SHALL NOT BE LIABLE FOR DAMAGES SUCH AS PROPERTY DAMAGE OR FOR CONSEQUENTIAL DAMAGES AND/OR INCIDENTAL EXPENSES RESULTING FROM BREACH OF THESE WRITTEN WARRANTIES OR ANY EXPRESS OR IMPLIED WARRANTY.
7. IN THE EVENT CADET ELECTS TO REPLACE ANY PART OF YOUR CADET PRODUCT, THE REPLACEMENT PARTS ARE SUBJECT TO THE SAME WARRANTIES AS THE PRODUCT. THE INSTALLATION OF REPLACEMENT

PARTS DOES NOT MODIFY OR EXTEND THE UNDERLYING WARRANTIES. REPLACEMENT OR REPAIR OF ANY CADET PRODUCT OR PART DOES NOT CREATE ANY NEW WARRANTIES.

8. These warranties give you specific legal rights, and you may also have other rights which vary from state to state. Cadet neither assumes, nor authorizes anyone to assume for it, any other obligation or liability in connection with its products other than as set out herein.

If you believe your Cadet product is defective, please contact Cadet Manufacturing Co. at 360-693-2505, during the warranty period, for instructions on how to have the repair or replacement processed. Warranty claims made after the warranty period has expired will be denied. Products returned without authorization will be refused.

Parts and Service

Visit <http://support.cadetco.com> for information on where to obtain parts and service.



Reduce-Reuse-Recycle

This product is made primarily of recyclable materials. You can reduce your carbon footprint by recycling this product at the end of its useful life. Contact your local recycling support center for further recycling instructions.



The Com-Pak Bath Heater

GUÍA DEL PROPIETARIO PARA MODELOS DE VATIAJE MÚLTIPLE

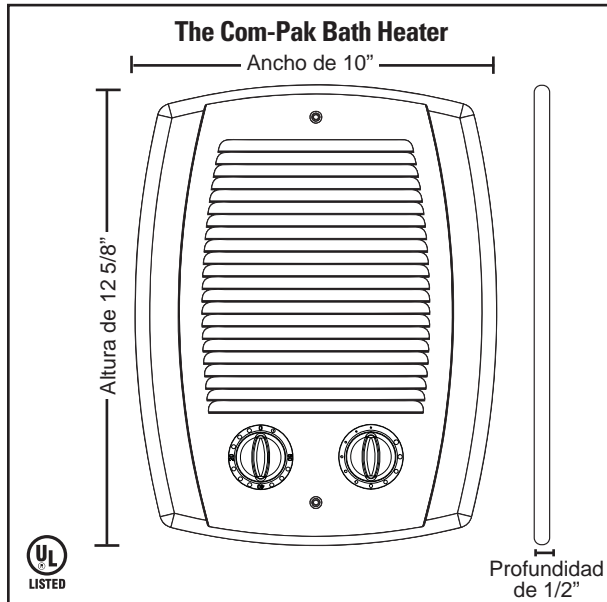

HERRAMIENTAS NECESARIAS: Cuchillo multiuso
Destornillador Phillips (4) tornillos de 1/2" para madera
Destornillador plano Conectores de alambre aislados
Pelacables (1) conector de alivio de tensión

Características y Beneficios

- Protección térmica
 - *Reglaje manual de alta temperatura: apaga el calentador si se sobrepasan las temperaturas de operación normales*
- Elemento de acero de calidad comercial - con pintura resistente al óxido
- Controles incorporados
 - Termostato de polo único con posición de inhabilitación (sin calor)
 - El temporizador de 60 minutos supedita el termostato para brindar calor instantáneo
- Proceso de pintado con cobertura pulverizada que elimina los bordes filosos cortantes
- Garantía extendida de tres años para el elemento y el motor
- Probado en fábrica
- Vatiage múltiple
 - 1300-800-500 a 240 voltios de CA
 - 975-600-375 a 208 voltios de CA

Modelos:

El calentador de baño Com-Pak CBC132TW o CB132T

INSTRUCCIONES IMPORTANTES

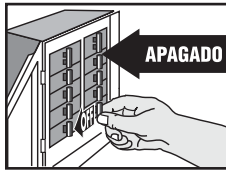

⚠ ADVERTENCIA

Desconecte la electricidad en el tablero del panel eléctrico (caja de cortacircuitos o fusibles) y trabe o coloque un cartel en la puerta del tablero del panel para evitar que alguien vuelva a conectar la energía mientras se esté trabajando en el calentador. De lo contrario podrían producirse graves golpes eléctricos, quemaduras e incluso la muerte.

1. Lea todas las instrucciones antes de usar este calentador.
2. Lea todas las etiquetas que contengan información.
Verifique que todos los cables de suministro eléctrico sean del mismo voltaje que el calentador.
3. Todo trabajo y materiales eléctricos deben cumplir con el Código Eléctrico Nacional ("NEC", por su sigla en inglés), con la Ley de Seguridad y Salud Ocupacional ("OSHA", por su sigla en inglés) y con todos los códigos estatales y locales.
4. Conecte el tornillo de puesta a tierra que viene en la cámara de pared al cable de conexión a tierra del suministro.
5. Si se debe instalar un nuevo circuito o se necesita información adicional sobre el cableado, consulte a un electricista calificado.
6. Evite que los cables de suministro eléctrico se retuerzan o entren en contacto con objetos afilados, aceite, grasa, superficies calientes o sustancias químicas.
7. ⚠ **ADVERTENCIA**
Podría producirse sobrecalentamiento o un incendio. NO instale el calentador en el suelo, cielo raso o detrás de puertas.
8. ⚠ **ADVERTENCIA**
Podrían producirse explosiones o incendios. NO instale el calentador en áreas donde exista la presencia de vapores, gases o líquidos combustibles o exceso de pelusas o polvo.
9. ⚠ **ADVERTENCIA**
NO lo instale donde el calentador se pueda mojar.
10. ⚠ **ADVERTENCIA**
El calentador se debe conectar a un circuito derivado con protección GFCI.
11. ⚠ **ADVERTENCIA**
Riesgo de quemaduras. Este calentador se calienta mucho cuando está en uso. Para evitar quemaduras, no lo toque con su piel descubierta. Tenga mucho cuidado al utilizar cualquier tipo de calentador en presencia de niños o personas inválidas.
12. ⚠ **ADVERTENCIA**
Riesgo de electrocución. NO instale el calentador directamente sobre la tina o lavamanos. **NO** lo instale en la zona de la ducha (el fabricante recomienda un espacio mínimo de 2 pies).
13. ⚠ **ADVERTENCIA**
Riesgo de electrocución. Conecte el conductor a tierra al tornillo de puesta a tierra suministrado. Evite que entren objetos extraños al calentador.
14. ⚠ **ADVERTENCIA**
Riesgo de electrocución. Nunca coloque un interruptor donde pueda ser alcanzado por el conjunto de la tina o ducha.
15. ⚠ **ADVERTENCIA**
Riesgo de incendio. No bloquee el calentador. El calentador debe mantenerse sin obstrucciones: un mínimo de 3 pies por delante, 6 pulgadas por encima y en cada costado. Los calentadores deben mantenerse sin pelusas, suciedad ni residuos. (Consulte las instrucciones de mantenimiento.)

CONSERVE ESTAS INSTRUCCIONES

LEA TODAS LAS INSTRUCCIONES E INFORMACIÓN ACERCA DE LA SEGURIDAD

¡IMPORTANTE! Es extremadamente importante verificar que los cables de suministro eléctrico sean del mismo voltaje que el calentador (es decir, un calentador de 120 voltios con un suministro de energía de 120 voltios y un calentador de 240 voltios con un suministro de energía de 240 voltios). Si va a reemplazar un calentador existente, revise las etiquetas del calentador antiguo y sustitúyalo por otro del mismo voltaje. Si se conecta un calentador de 240 voltios a un suministro de energía de 120 voltios, se reducirá drásticamente el rendimiento del calentador. Si se conecta un calentador de 120 voltios a un suministro de energía de 240 voltios, se destruirá el calentador. Si se conecta el calentador a un suministro de energía incompatible, se anulará la garantía.

La garantía pierde su validez si se rocía algún producto en el elemento o en el soplador.

Instrucciones para la instalación

Parte Uno

UBICACIÓN: Instale verticalmente el calentador de baño Com-Pak (Modelo CBC). No se ha aprobado el uso horizontal del calentador ni tampoco su montaje en cielo raso.

CONTROLES: Un termostato incorporado y temporizador de 60 minutos. (Nota: No lo use con un termostato mural.)

¿Cómo se instala el calentador en una construcción nueva?

PASO 1 Montaje de la cámara de pared

Este calentador serie CB requiere una distancia MÍNIMA de 6 pulgadas desde las superficies adyacentes y 4½ pulgadas desde el piso. Sin embargo, Cadet recomienda 12 pulgadas de distancia desde todas las superficies adyacentes y 12 pulgadas por sobre el piso para una vida útil más larga y un funcionamiento más limpio. Si se instalan varios calentadores, deje al menos tres pies entre ellos.

Fije la cámara de pared al puntal con 2 tornillos (consulte las figuras 1 y 2). Como alternativa, se puede añadir la cuña de caucho suministrada al costado de la cámara de pared para cuadrarla con el puntal



Figura 1
La superficie de la cámara de pared debe sobresalir entre 1/2 pulgada y 5/8 de pulgada de la superficie del puntal a fin de dejar espacio para la lámina de yeso.



Figura 2
Conecte la cámara de pared al puntal mediante los tornillos por los orificios que contiene la cámara.

PASO 2 Conecte los alambres de suministro

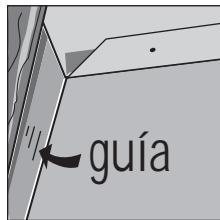
Tienda el cable de suministro desde el cortacircuito al calentador. Quite un destapadero y coloque el cable de suministro mediante un conector de alivio de tensión dejando 10 pulgadas de cable de conexión para utilizarlo más adelante. Conecte el cable de conexión a tierra del suministro al tornillo de puesta a tierra situado en la cámara de pared (vea la figura 3). Continúe con la PARTE DOS.

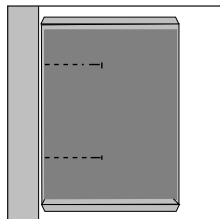

Figura 3

¿Cómo se instala el calentador en una pared existente?

PASO 1 Corte un orificio en la pared

Corte un orificio de 8 pulgadas de ancho por 10¼ de alto al lado de un puntal de la pared. Este calentador REQUIERE UNA DISTANCIA MÍNIMA de 6 pulgadas de las superficies murales adyacentes y 4½ pulgadas desde el piso. Sin embargo, Cadet RECOMIENDA 12 pulgadas desde todas las superficies murales adyacentes y 12 pulgadas desde el piso (consulte la figura 4).

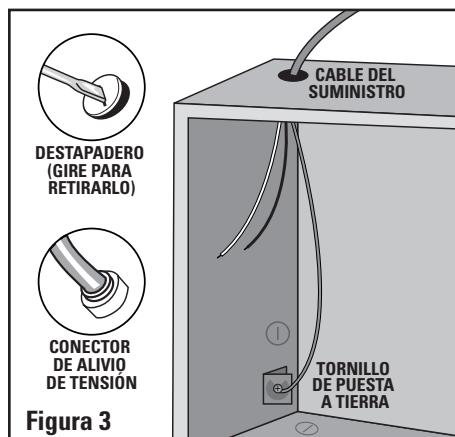

Figura 4
Model CB

PASO 2 Conecte los alambres de suministro

Tienda el cable de suministro desde el cortacircuito directamente al calentador. Quite un destapadero y fije el cable de suministro mediante un conector de alivio de tensión dejando 10 pulgadas de cable de conexión para utilizarlo más adelante (consulte la figura 3). Empalme el cable de conexión a tierra del suministro al tornillo de puesta a tierra que viene en la cámara de pared.

PASO 3 Montaje de la cámara de pared

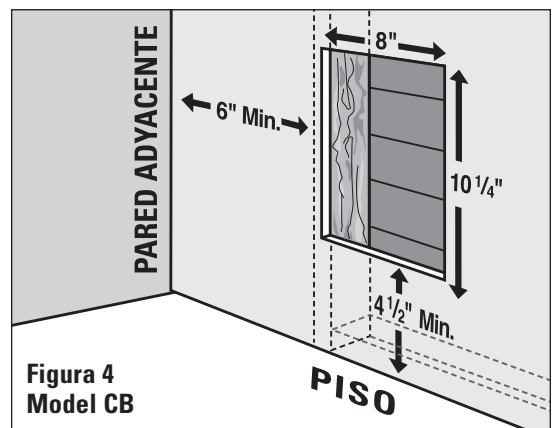
Inserte la cámara de pared en la abertura, manteniéndola alineada con la superficie de la pared. Asegure la cámara al puntal de la pared con 2 tornillos mediante los orificios que vienen en la cámara.

Continúe con la PARTE DOS.

Continúe con la PARTE DOS

Instrucciones para la instalación

Parte Dos

PASO 1 Configuración de cableado del elemento de vatiaje múltiple:

Use la tabla de la derecha para seleccionar el vatiaje correcto necesario, y los terminales del elemento que se han de usar.

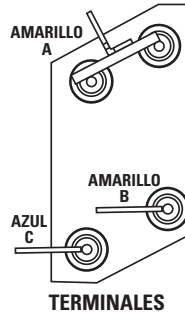
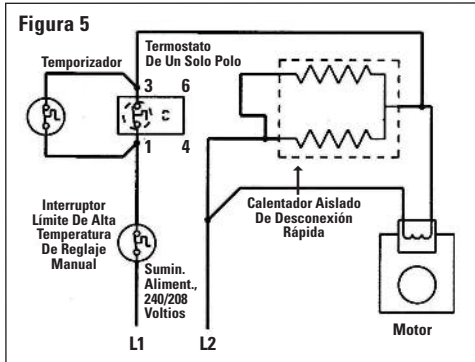

VOLTAJE	SI EL VATIAJE QUE DESEA ES:	LOS ALAMBRES SE DEBEN CONFIGURAR ASÍ	
		UPPER ELEMENT B	LOWER ELEMENT C
240V	1300	AMARILLO	AZUL
	800	1	AMARILLO
	500	AMARILLO	2
208V	975	AMARILLO	AZUL
	600	1	AMARILLO
	375	AMARILLO	2

NO DESCONECTE EL TERMINAL AMARILLO EN LA POSICIÓN "A"

- Retire y corte el terminal AZUL (C) del mazo de alambres y cubra el extremo cortado y pelado de alambre suelto con cinta aislante. Mueva el terminal restante AMARILLO (B) a la posición del terminal AZUL (C).
- Corte el terminal AZUL (C) del mazo de alambres y cubra el extremo de alambre suelto con cinta aislante.

¿Cómo se coloca la unidad del calentador en la cámara de pared?

PASO 2 Instale la unidad del calentador

Voltee la unidad del calentador (dejando en frente suyo el elemento situado bajo el motor). Empalme los alambres de suministro con los del calentador mediante conectores (consulte la figura 6b). Ahora gire el calentador de modo que el elemento y el ventilador queden frente a usted. El elemento debe quedar arriba.

Inserte el borde inferior del conjunto del calentador en las ranuras semicirculares del reborde inferior en la cámara de pared (consulte la figura 6a). [IMPORTANTE: Presione los cables hasta el fondo de la cámara de pared durante la inserción. Cerciórese de que los cables de suministro no queden atrapados entre el motor y la cámara de pared.] Conecte el conjunto en la parte superior con el tornillo que se proporciona.

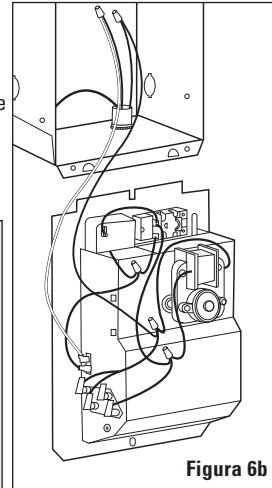

PASO 3 Instale la rejilla

Fije la rejilla con los tornillos suministrados. Deslice la perilla del termostato en el eje del control derecho extendiéndola por la rejilla, y la perilla del temporizador en el eje izquierdo. Conecte la alimentación en el tablero del panel eléctrico.

La garantía pierde su validez si se rocía algún producto en el elemento o en el soplador.

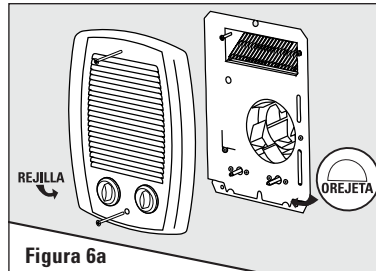

⚠ ADVERTENCIA
Riesgo de electrocución. Conecte el conductor a tierra al tornillo de puesta a tierra suministrado. Evite que entren objetos extraños al calentador.

Funcionamiento y mantenimiento

Cómo hacer funcionar el calentador

- Una vez que se haya realizado la instalación y reestablecido la energía eléctrica, gire totalmente la perilla del termostato en el sentido de las manecillas del reloj. (El termostato está a la derecha.)
- Cuando la habitación haya alcanzado un nivel cómodo, gire la perilla del termostato en sentido contrario a las manecillas del reloj hasta que el calentador se apague. El calentador se encenderá y apagará automáticamente según esta temperatura preestablecida.*
- Para reducir la temperatura del ambiente, gire la perilla en sentido contrario a las manecillas del reloj. Gírela en sentido de las manecillas del reloj para aumentarla.
- Si desea un calor superior al indicado por el termostato, gire el temporizador a los minutos que desee. (El temporizador está a la izquierda y se representa por el símbolo ⌚. Los números indican minutos.) El calentador permanecerá encendido hasta que acabe el período, el control del calentador volverá al termostato y al punto de ajuste anterior.

Mantenimiento

Según sea necesario, o cada seis meses como mínimo.

- ⚠ ADVERTENCIA!** Antes de quitar la rejilla, desconecte la electricidad en el tablero del panel eléctrico (cortacircuito o caja de fusibles). Trabe o coloque un cartel en la puerta del tablero del panel para evitar que alguien conecte accidentalmente la energía mientras se esté trabajando en el calentador. De lo contrario podrían producirse graves golpes eléctricos, quemaduras e incluso la muerte.
- Antes de proceder, es importante que usted verifique que se haya desconectado la alimentación y que el calentador no reciba energía. Los cortacircuitos no suelen estar correctamente marcados, y apagar el incorrecto podría significar que sigue fluyendo electricidad al calentador, aun

cuando éste parezca no estar funcionando. Si no se siente cómodo al trabajar con artefactos eléctricos, no está en condiciones de acatar estas pautas o no cuenta con los equipos necesarios, solicite los servicios de un técnico electricista calificado.

- Una vez que verifique que se ha apagado la alimentación correctamente, prosiga con el paso siguiente.
- Retire los tornillos y extraiga la rejilla.
- Lave la rejilla con agua caliente y jabón, y séquela de inmediato.
- Mientras sujeta la rueda del soplador (para evitar que se dañe o tuerza), utilice una secadora o una aspiradora en el ciclo de soplado para quitar la suciedad en el elemento superior (sin tocarlo).
- Aspire el área del ventilador sin tocar los elementos.
- Vuelva a instalar la rejilla y fíjela con los tornillos.
- Coloque el termostato en la graduación deseada.
- Vuelva a conectar la alimentación en el tablero del panel eléctrico.

Acerca del control de límite de temperatura de reglaje manual
El calentador está protegido por un control limitador de temperatura con reglaje manual, el cual está diseñado para abrir el circuito del calentador cuando se detectan temperaturas de funcionamiento excesivas. El problema debe evaluarse y el límite debe restablecerse para que el calentador vuelva a funcionar.

Cómo restablecer el control limitador de temperatura de reglaje manual

Si el control limitador de reglaje manual ha abierto el circuito del calentador debido a temperaturas de funcionamiento excesivas, el calentador no funcionará sino hasta que se oprima el botón de límite de reglaje manual. Después de dejar que la unidad se enfríe durante unos 10 minutos y resolver el problema que causa que se disyunte el interruptor de límite, utilice un objeto puntiagudo como un bolígrafo para acceder al botón de reglaje manual a través de la sección central inferior derecha de la rejilla del calentador. Oprima el botón FIRMEMENTE y asegúrese de escuchar y sentir un chasquido indicando que se ha restablecido.

*Nota: Si la perilla del termostato se gira completamente en el sentido contrario a las manecillas del reloj, quedará en la posición de inhabilitación (sin calor).

⚠ ADVERTENCIA
Riesgo de incendio. El calentador debe mantenerse sin obstrucciones: un mínimo de 3 pies por delante, 6 pulgadas en cada costado y por encima. Los calentadores deben mantenerse sin pelusas, suciedad ni residuos.

INSTRUCCIONES IMPORTANTES

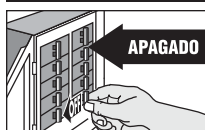

⚠️ ADVERTENCIA

Desconecte la electricidad en el tablero del panel eléctrico (caja de cortacircuitos o fusibles) y trabe o coloque un cartel en la puerta del tablero del panel para evitar que alguien vuelva a conectar la energía mientras se esté trabajando en el calentador. De lo contrario podrían producirse graves golpes eléctricos, quemaduras e incluso la muerte.

Tabla de resolución de problemas

CONSULTE LOS CÓDIGOS ELÉCTRICOS LOCALES PARA DETERMINAR QUÉ TRABAJOS DEBEN SER REALIZADOS POR PERSONAL DE SERVICIO ELÉCTRICO CALIFICADO

Síntoma	Problema	Solución
El interruptor se disyunta inmediatamente al encenderse el calentador.	1. Voltaje de suministro incorrecto. 2. Circuito sobrecargado. 3. Hay un cortocircuito en los cables de suministro o del calentador. 4. Cortacircuito defectuoso.	1. Compruebe que el voltaje de suministro coincida con la calificación del calentador. 2. El amperaje total de todos los calentadores en un circuito de rama no debe sobrepasar el 80% de la calificación de amperaje del cortacircuito y de las calificaciones de los cables de suministro. Utilice un calentador de vatiaje inferior o reduzca la cantidad de calentadores en el circuito. 3. Los cables de suministro o del calentador que presentan cortocircuitos pueden ocasionar chispas peligrosas. Revise el aislamiento de todos los cables de suministro y del calentador para comprobar que no estén dañados. No reestablezca el cortacircuito sino hasta que se hayan reparado todos los cortocircuitos eléctricos. 4. Reemplace el cortacircuito.
El ventilador del calentador funciona pero no envía aire caliente. El calentador no se apaga.	1. Temperatura insuficiente del elemento. 2. Voltaje de suministro incorrecto. 3. El elemento ha fallado. 1. La fuga de calor de la habitación es superior a la capacidad del calentador. 2. El termostato no funciona correctamente.	1. Espere unos momentos para que el elemento alcance la temperatura de funcionamiento. 2. Compruebe que el voltaje de suministro coincida con la calificación del calentador. 3. Reemplace el elemento. 1. Cierre las puertas y ventanas. Coloque aislamiento adicional o instale un calentador de mayor vatiaje o múltiples calentadores si fuese necesario. (Si su circuito es apto para mayor capacidad.) 2. Espere que el temporizador termine su período o bien gírelo en sentido contrario a las manecillas del reloj a "0" (el temporizador supedita el ajuste del termostato). Si el calentador continúa funcionando, fíjelo en el ajuste mínimo. Si el calentador continúa funcionando (espere un poco para que el termostato tenga tiempo de responder al ajuste), el termostato se debe reemplazar.
El calentador emite humo o un olor a quemado.	1. Se han acumulado polvo, pelusas u otros materiales dentro del calentador.	1. Limpie el calentador (consulte las instrucciones en la sección "Funcionamiento y Mantenimiento").
El elemento calienta por un momento sin que gire el ventilador y luego deja de calentar.	1. Motor o conexión interna defectuosos. 2. Ventilador o motor trabado.	1. Debe reemplazarse el calentador o el motor del ventilador. 2. Quite la obstrucción y oprima el botón de reglaje del calentador (después de dejar que la unidad se enfríe). Pruebe el funcionamiento del calentador--si el botón de reglaje se ha oprimido (asegúrese de escuchar y de sentir un chasquido indicando que se ha restablecido), pero el calentador no funciona, el calentador debe repararse o reemplazarse.
El calentador no funciona.	1. El termostato está fijado muy bajo, o bien en la posición de inhabilitación (sin calor). 2. El calentador ha hecho saltar el interruptor de reglaje de alta temperatura. 3. La energía no está conectada en el cortacircuito. 4. El o los cables que van al calentador están rotos o mal conectados. 5. Termostato y/o temporizador defectuosos.	1. Ajuste el termostato a una temperatura más alta hasta que el calentador funcione (vea el Problema No. 5 si la dificultad persiste). 2. Oprima el botón de reglaje manual (vea las instrucciones en la sección "Funcionamiento y Mantenimiento"). 3. Conecte el cortacircuito correcto en el panel principal. 4. Desconecte la energía en el cortacircuito. Revise la continuidad del cable de suministro y la conexión apropiada a los cables del calentador. 5. Repare o reemplace el calentador. Se debe revisar la continuidad de todo el calentador, o bien de sus componentes a fin de determinar la causa de cualquier problema.
El calentador disyunta continuamente el control limitador de temperatura de reglaje manual.	1. Se han acumulado polvo, pelusas u otros materiales dentro del calentador. 2. El flujo de aire está bloqueado. 3. El ventilador o el motor está trabado. 4. Ninguna de las anteriores.	1. Limpie el calentador (vea las instrucciones en la sección "Funcionamiento y Mantenimiento"). 2. Retire la obstrucción. Mantenga una distancia mínima de 6 pulgadas de las superficies adyacentes, 4.5 pulgadas del piso y 3 pies de los muebles u otros objetos situados directamente delante del calentador. 3. Retire la obstrucción y oprima el botón de reglaje manual del calentador (vea las instrucciones en la sección "Funcionamiento y Mantenimiento"). 4. Reemplace el conjunto del calentador.

Garantía

GARANTÍA LIMITADA DE UN AÑO: Cadet reparará o reemplazará todo producto Cadet, incluyendo los termostatos, que presente averías en un plazo de un año a partir de la fecha de compra.

Garantía extendida del producto

GARANTÍA LIMITADA DE TRES AÑOS: Cadet reparará o reemplazará todo calentador de baño Com-Pak (CB) que se determine que está averiado o funcionando mal, durante tres años a partir de la fecha de compra.

ESTAS GARANTÍAS NO SON PERTINENTES PARA:

- Daños que sufra el producto por instalación o voltaje de suministro incorrectos;
- Daños que sufra el producto por mantenimiento incorrecto, uso indebido, abuso, accidente o alteraciones;
- Servicio que se le haya dado al producto por parte de personas o entidades ajenas a Cadet.
- Casos en que no se pueda determinar la fecha de fabricación del producto;
- Casos en que el producto resulte dañado durante el embarque por causas ajenas a Cadet.
- LA GARANTÍA DE CADET SE LIMITA A LA REPARACIÓN O REEMPLAZO, TAL COMO SE ESTABLECE EN ESTE DOCUMENTO. CADET NO SE HARÁ RESPONSABLE POR DAÑOS A LA PROPIEDAD O DAÑOS CONSECUENTES, COMO TAMPOCO POR GASTOS ACCIDENTALES DEBIDO AL INCUMPLIMIENTO DE ESTAS GARANTÍAS ESCRITAS O DE CUALQUIER GARANTÍA EXPRESA O IMPLÍCITA.
- EN CASO DE QUE CADET DECIDA REEMPLAZAR ALGUNA PIEZA DEL PRODUCTO CADET, LOS REPUESTOS SE REGIRÁN POR LAS MISMAS GARANTÍAS DEL PRODUCTO. LA INSTALACIÓN DE LOS REPUESTOS NO

MODIFICA NI PROLONGA LAS GARANTÍAS VIGENTES. EL REEMPLAZO, O REPARACIÓN DE TODO PRODUCTO O PIEZA CADET NO ORIGINA NINGÚN TIPO DE NUEVA GARANTÍA.

- Estas garantías le otorgan derechos legales específicos y es posible que usted tenga otros derechos que varíen de un estado a otro. Cadet no asume ni autoriza a nadie que lo haga en su nombre, ninguna otra obligación o responsabilidad en relación con sus productos que no sean las que se establecen en este documento.

Si durante el período de garantía usted considera que su producto Cadet presenta defectos, comuníquese con Cadet Manufacturing Co. llamando al 360-693-2505 para obtener instrucciones sobre cómo tramitar la reparación o el reemplazo del producto. Los reclamos de garantía presentados después de la finalización del período no serán acogidos. Los productos que se devuelvan sin autorización serán rechazados.

Repuestos y servicio

En <http://support.cadetco.com> encontrará información sobre dónde obtener repuestos y servicio.



Reduzca-reutilice-recicle

Este producto está hecho principalmente de materiales reciclables. Puede reducir la cantidad de carbono que contribuye al medio ambiente reciclando este producto al término de su vida útil. Comuníquese con su centro local de reciclaje para obtener mayores instrucciones al respecto.